



INFORMACJE TECHNICZNE	WARUNKI UŻYTKOWANIA
<b>Stal / Twardość części nośnej:</b> QSX / 460 - 490 HV	<b>Naprężenie piły:</b> zgodnie z zaleceniami DTR producenta maszyny
<b>Ząb / Twardość zęba:</b> węgielk spiekany / 1610 - 1750 HV	<b>Posuw:</b> do 35 m/min
<b>Kąty ostrza (natarcie / przyłożenie):</b> 10 / 30	<b>Prędkość skrawania:</b> do 50 m/s
	<b>Czas pracy piły:</b> do 20 godzin między serwisami



SZEROKOŚĆ H (mm)	GRUBOŚĆ T (mm)	PODZIAŁKA P (mm)
	1,1	22
38	✓	✓

Istnieje możliwość wykonania piły według specyfikacji Klienta.

■ NOMINALNE OSTRZENIE (ZĄB)

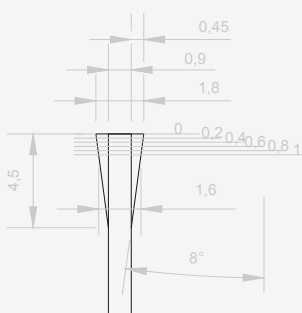

■ NOMINALNE OSTRZENIE (DNO ZĘBA)

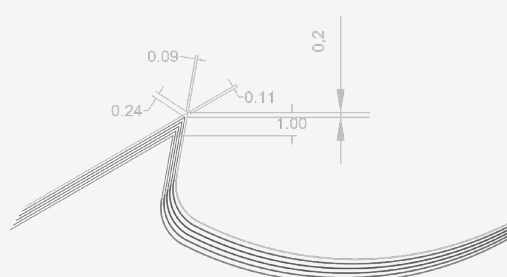

■ USTAWIENIE DNA PIŁY WZGLĘDEM ROLKI

